

定置式コンクリートポンプ

BSA1408-E

最大吐出量82m³/h
最大吐出圧115bar

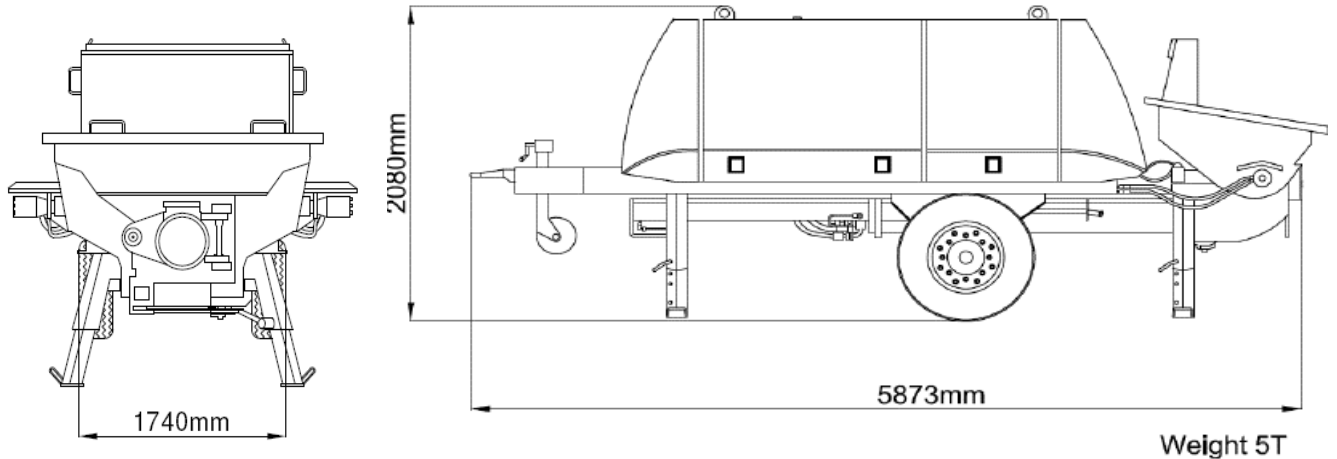

注：標準仕様です。サイズ、重量は変わる場合があります。

ポンプ能力線図

コンクリートポンプのテクニカルデータ

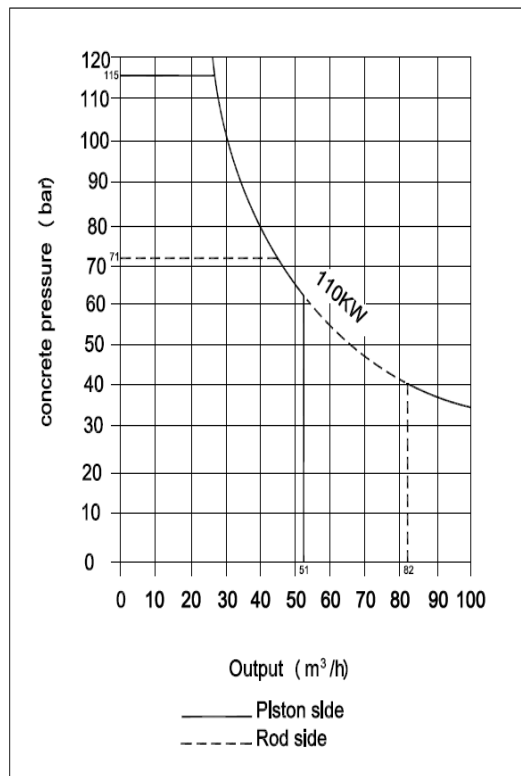

モデル		1408-E
吐出量	m ³ /h	82/51
吐出圧	bar	71/115
シリンダー径	φ mm	230
ストローク長	mm	1400
ストローク数/分		23/15
出力	kW	110
ホッパー		RS907 A
容量	ℓ	約600
充填高さ	m	約1.3
S管		S2318
吐出口サイズ	mm	175
油圧回路		FFH
重量	ton	5

吐出量 m³/h
 ——— 高圧
 - - - 低圧

記載された数値は、理論値です

現場例:BSAと定置式ブーム

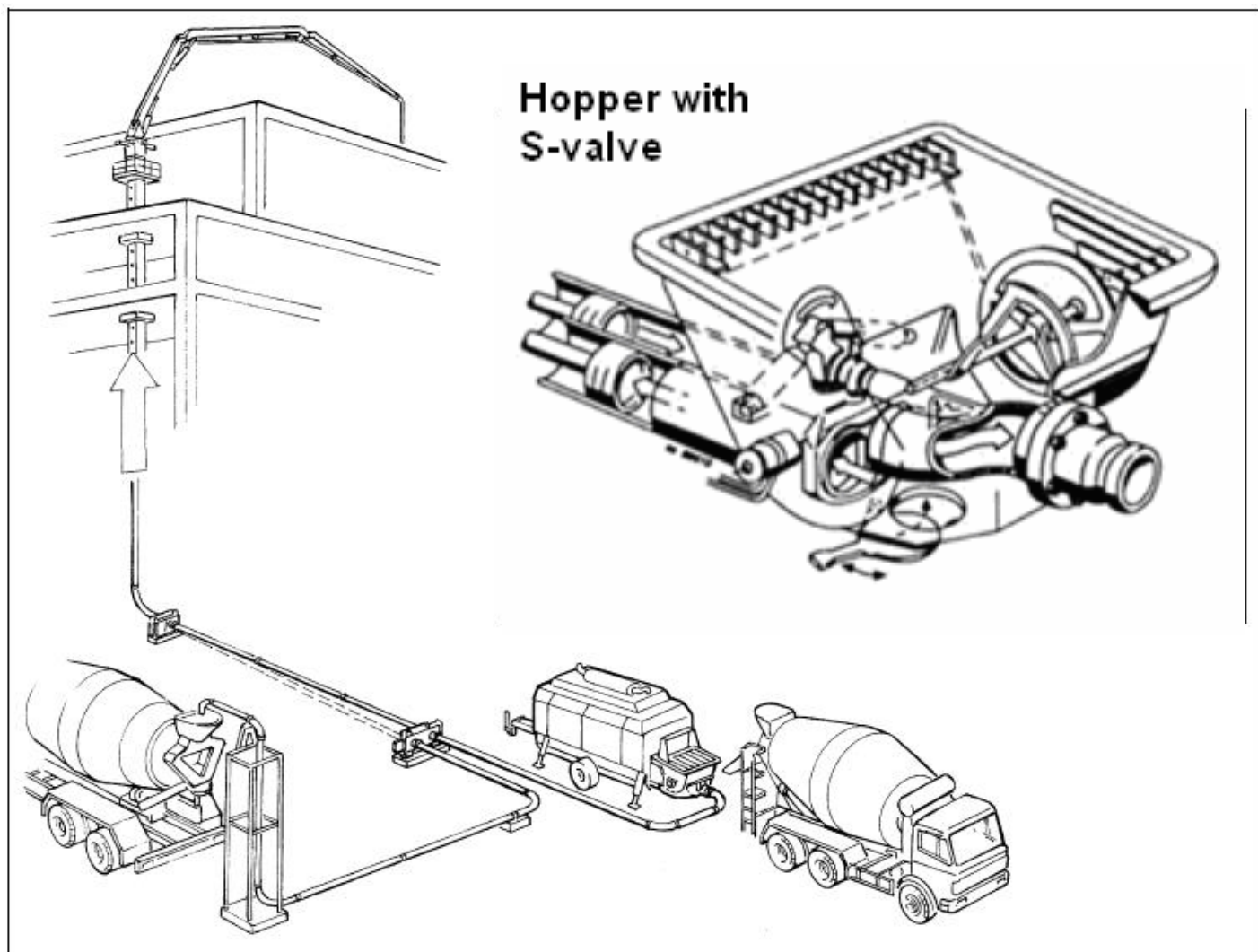

輸送経路

- ドライブエレクトリック110kW
- アジテーター安全回路
- 運転マニュアル2xcert.とスペアパーツリスト
- トレーラーF 8は、現場で運転可能
- ホッパ部集中給脂ニップル
- グリル70mm
- ホッパ背版
- けん引部材+手動ジェッキ
- 耐摩耗鑄造ウエアパーツ
- 角板手動アウトリガ 15° 傾斜4本
- 攪拌自動停止(ホッパスクリーン開時)
- 簡単操作の22bar洗淨水ポンプ
- ケーブルリモートコントロール
- カサ上げゴム

* 上記記載のカタログは実機械と若干寸法など表示が異なる場合があります。ご了承願います。